

CMS401269 CMS401270 BRAZO DE CONTROL SOLUCIONES DE INGENIERÍA



Ford Ranger 2019 y más recientes

SUPREME™



Se incluye el hardware
para la instalación completa

**CMS401269 y CMS401270
Supreme de Mevotech son la
solución de ingeniería más
reciente para brazos de control
frontales superiores de vida de
servicio extendida en la plataforma
Ford Ranger de 4ª generación.**

- Rodamientos sinterizados autolubricantes engrasables mejoran y optimizan el desempeño en todas las condiciones de servicio
- La construcción forjada de acero sólido reemplaza el diseño de acero estampado hueco del equipo original
- Vida útil y durabilidad superior de la parte a través de ingeniería innovadora

- CMS401269 y CMS401270 Supreme de Mevotech son los primeros brazos de control frontales superiores de reemplazo posventa disponibles de reemplazo para Ford Ranger de 4ª generación 2019 y más reciente
- Ingeniería con mejoras de diseño que optimizan el servicio de la parte y son una alternativa de alta resistencia al fabricante de equipo original, especialmente para un vehículo que se usa comúnmente para trabajo
- Los accesorios LaborSaver™ en la caja hacen la instalación más rápida para el técnico profesional

Brazo de control equipado originalmente

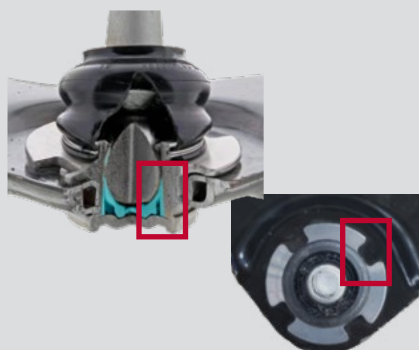

JUNTA ESFÉRICA
Rodamiento de plástico no engrasable con brida ahuecada



CUERPO DEL BRAZO DE CONTROL
Diseño de concha de almeja de acero estampado hueco

Solución de ingeniería de Mevotech

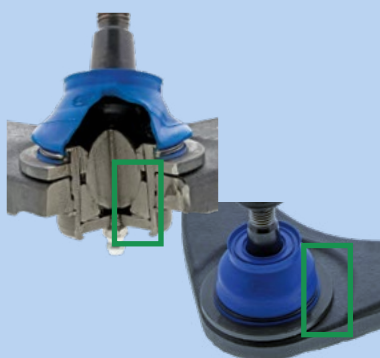

JUNTA ESFÉRICA MEJORADA

Los rodamientos sinterizados superior e inferior engrasables y autolubricantes están diseñados para sobresalir en condiciones de calor elevado y cargas altas. Los huecos de la brida están rellenos



CONSTRUCCIÓN FORJADA SÓLIDA

EL cuerpo del brazo de control de una pieza completamente forjado incrementa la resistencia del conjunto y reduce el estrés en los componentes como los bujes y la junta esférica

SUPREME™

Los brazos de control también presentan:

- Rodamientos sinterizados autolubricantes engrasables
- Pernos de esfera específicos de la aplicación con material agregado
- Construcción forjada más gruesa
- Hardware y componentes preinstalados para instalación rápida



Número de parte	Posición	Aplicación
CMS401269	Superior frontal izquierdo	Ford Ranger 2022-2019 (con muñón de dirección de aluminio)
CMS401270	Superior frontal derecho	