



Identificación de las conexiones de la dirección: RAM 2008-2003, RAM 2500/3500 4x4 y RAM 1500 4x4 2008-2006

Marca	Supreme	Producto	Extremos de la barra de acoplamiento	Fecha	Septiembre de 2021
Números de parte	Diversos				

Para abordar preocupaciones de la oscilación del volante de la dirección y de abanico del extremo delantero mientras el vehículo se desplaza sobre caminos escabrosos a ciertas velocidades en las aplicaciones que se mencionan a continuación, los fabricantes de equipo original introdujeron un nuevo diseño de las conexiones de la dirección para el año 2009 (vehículos producidos después de 5/2008). Este diseño revisado se conoce comúnmente como "segundo diseño" o "con soporte". Es importante notar que los componentes de las conexiones de la dirección del primer diseño no son intercambiables con los componentes del segundo diseño.

Aplicaciones

RAM 1500 Extended Cab 4x4 2009 (mediados de 2008) a 2006

RAM 2500 y 3500 4x4 2009 (mediados de 2008) a 2003

Antes de reemplazar los componentes de las conexiones de la dirección, el técnico profesional debe verificar cuál diseño está instalado en el vehículo para obtener un resultado de reparación sin frustraciones.

Para identificar las versiones de las conexiones de la dirección, siga este procedimiento de inspección:

Primer diseño

Si el regulador de la dirección está acoplado con la barra de acoplamiento interior derecha mediante un orificio ahusado y tuerca, este es el primer diseño original. **Consulte la Figura 1**



Figura 1. Primer diseño o estilo de orificio ahusado

Para simplificar el pedido de componentes de reemplazo de la dirección Supreme de Mevotech, puede usar la tabla siguiente como guía de referencia rápida para vehículos equipados con el primer diseño:

Descripción y ubicación de la parte		Número de parte Supreme
Brazos Pitman a brazo de dirección derecho	Extremo de la barra de acoplamiento exterior derecha	MDS1463
	Manga de ajuste	MES3626S
	Extremo de la barra de acoplamiento interior izquierda a brazos Pitman	MES3624
Brazo de dirección izquierdo a extremo de la barra de acoplamiento de conexión	Extremo de la barra de acoplamiento exterior izquierda	MES3625
	Manga de ajuste	MES3626S
	Extremo de la barra de acoplamiento de conexión interna derecha	MDS1464

Segundo diseño

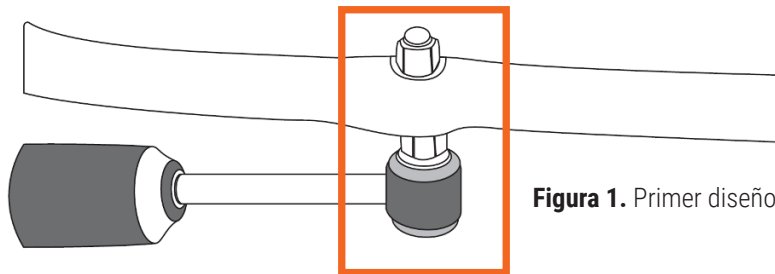
Si el regulador de la dirección está acoplado con el extremo de la barra de acoplamiento exterior derecha mediante un soporte y dos pernos "U", este es el segundo diseño. **Consulte la Figura 2.**

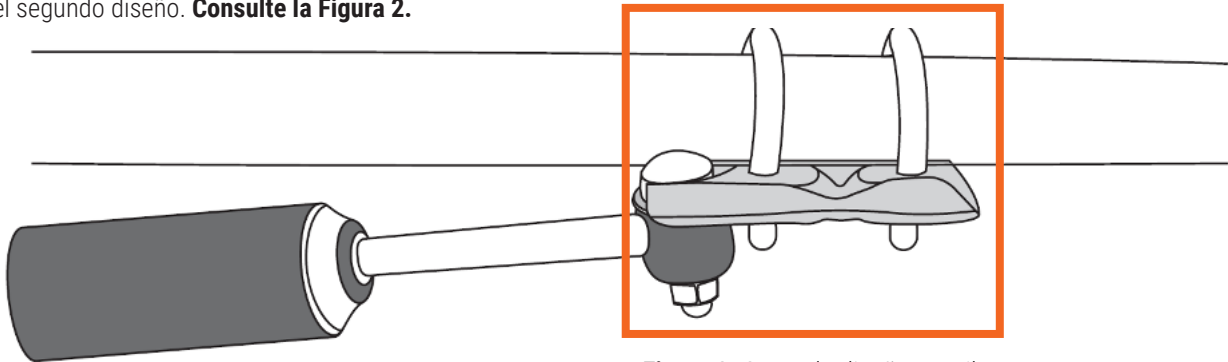

Figura 2. Segundo diseño o estilo con soporte

Para simplificar el pedido de componentes de reemplazo de la dirección Supreme de Mevotech, puede usar la tabla siguiente como guía de referencia rápida para vehículos equipados con el segundo diseño:

Descripción y ubicación de la parte		Número de parte Supreme
Brazo Pitman a extremo de la barra de acoplamiento exterior derecha	Extremo de la barra de acoplamiento de conexión interna derecha	MS25710
	Manga de ajuste	MS25901
	Extremo de la barra de acoplamiento interior izquierda a brazos Pitman	MS25709
Brazo de dirección izquierdo a brazo de dirección	Extremo de la barra de acoplamiento exterior izquierda	MS25619
	Manga de ajuste	MS25900
	Extremo de la barra de acoplamiento exterior derecha	MS25611

Consulte siempre el manual de servicio de fábrica para los procedimientos de diagnóstico, los métodos de retiro e instalación de componentes y los valores y procedimientos de torque correctos según corresponda. Use solamente un torquímetro calibrado para el apriete final.