



Identificación del brazo pitman en camioneta, SUV y furgoneta GM 1500 y 2500 2013-1999

Marca	Supreme/Original Grade	Producto	Brazo pitman	Fecha	Septiembre de 2021
Números de parte	MK6536/MK6654/GK6536/GK6654				

Debido a variaciones en la producción de fábrica, las aplicaciones asociadas con los siguientes números de partes pueden estar equipadas con uno o dos tipos de brazos pitman diferentes, distinguidos por el número de estrías y ranuras.

Números de parte

Supreme: MK6536/MK6654

Original Grade: GK6536/GK6654

Al ordenar un brazo pitman de reemplazo, se recomienda que el técnico profesional verifique cuál tipo se requiere.

Para asegurar una reparación exitosa, siga estos procedimientos de inspección. Estos suponen que el vehículo aún está equipado con los componentes originales instalados de fábrica.

Tipo de 3 ranuras

- Retire el brazo pitman
- Verifique el número de ranuras **Vea la Figura 1.**
- Use los números de parte de reemplazo Mevotech que están en la tabla con "3 ranuras, 33 estrías"



Figura 1. Brazo pitman con 3 ranuras

Número de parte de reemplazo Mevotech

Supreme: MK6654 3 ranuras, 33 estrías

Original Grade: GK6654 3 ranuras, 33 estrías

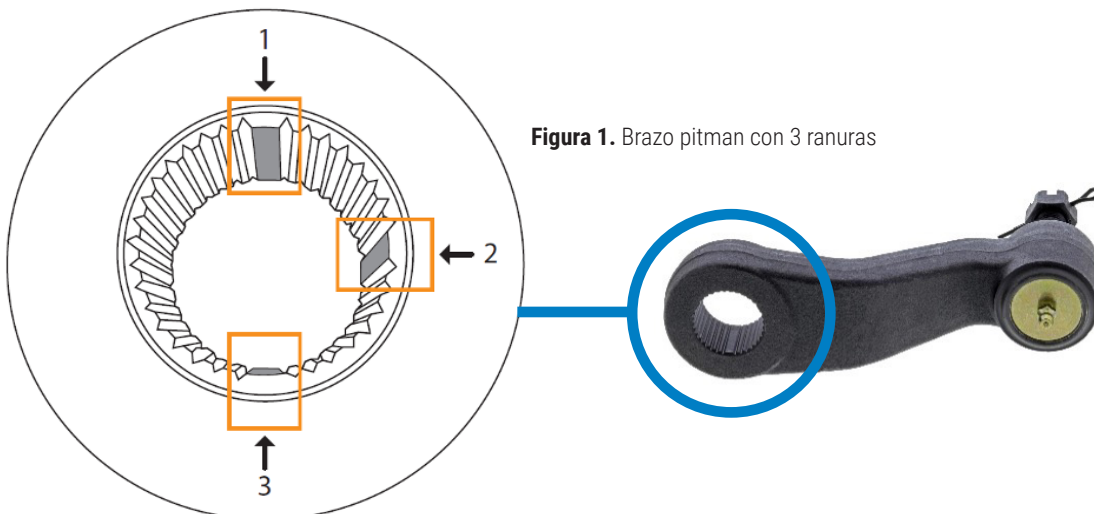
☎ Teléfono de soporte técnico: **1.844.572.1304**

🖥 Para partes, visite: mevotech.com Número de publicación: **MI-21-175-01-01-ES**



APOYAMOS LA
CERTIFICACIÓN ASE

AVISO LEGAL: La información de esta comunicación solo está destinada al uso por técnicos calificados que tengan las herramientas, los equipos y la capacitación adecuados para corregir y mantener los vehículos con seguridad. Consulte el manual de servicio de los fabricantes originales para obtener las especificaciones de torque correctas y los procedimientos de instalación y desinstalación. Todo el contenido de la publicación se proporciona "tal cual es", sin garantías. Se debe tener el máximo cuidado para asegurarse de la exactitud de la información presentada. El editor no asume ninguna responsabilidad por pérdidas o daños, directos, indirectos o resultantes, que se deriven del uso de la información aquí contenida.

Tipo de 4 ranuras

- Retire el brazo pitman
- Verifique el número de ranuras **Vea la Figura 2.**
- Use los números de parte de reemplazo Mevotech que están en la tabla con "4 ranuras, 32 estrías"



Figura 2. Brazo pitman con 4 ranuras



Número de parte de reemplazo Mevotech

Supreme:	MK6536	4 ranuras, 32 estrías
Original Grade:	GK6536	4 ranuras, 32 estrías

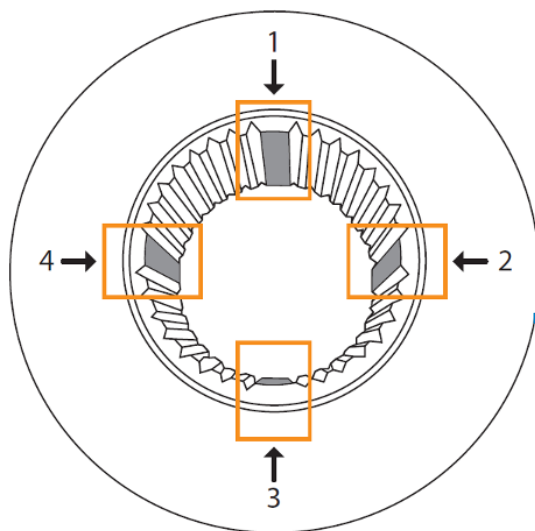
Consulte siempre el manual de servicio de fábrica para los procedimientos de diagnóstico, los métodos de retiro e instalación de componentes y los valores y procedimientos de torque correctos según corresponda. Use solamente un torquímetro calibrado para el apriete final.

