



## Junta esférica de la punta del muñón trasero: Ford Explorer 2019-2011 y Police Interceptor Utility 2019-2013

Marca	Supreme	Producto	Conectores laterales	Fecha	Agosto de 2021
Número de parte	CMS40184				

Al reemplazar el conector de la punta del muñón trasero en las siguientes aplicaciones, es esencial inspeccionar el buje del eje transversal de contacto (también conocido como junta esférica), el cual se presiona dentro del muñón. Esto es especialmente importante en ambientes de operación con alto contenido de sal o altamente corrosivos. Para conocer la ubicación del buje del eje transversal, **vea la Figura 1**.

### Aplicación

Ford Explorer 2019-2011

Ford Police Interceptor Utility 2019-2013

Un buje de eje transversal fuera de especificación puede imponer esfuerzos de carga excesiva sobre el nuevo conector de la punta del muñón y causar reducción del desempeño.

Consulte el llamado a revisión de seguridad de Ford número 20S62 y las actualizaciones subsiguientes de este documento para obtener más información.

Consulte siempre el manual de servicio de fábrica para los procedimientos de diagnóstico, los métodos de retiro e instalación de componentes y los valores y procedimientos de torque correctos según corresponda. Use solamente un torquímetro calibrado para al apriete final.

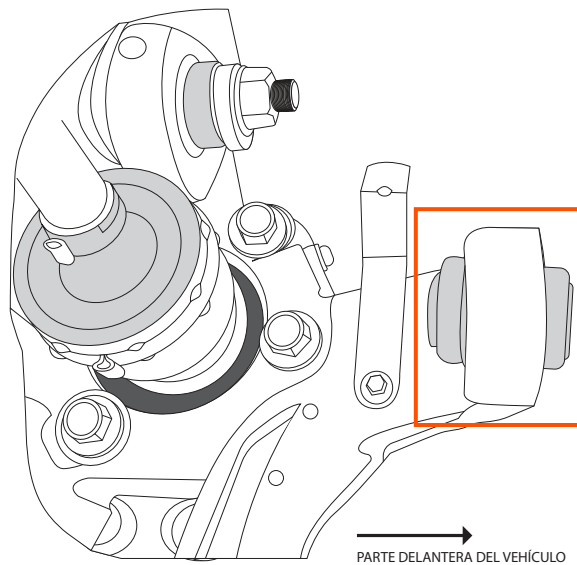

**Figura 1.** Ubicación del buje del eje transversal en el muñón trasero.