



Orientación correcta de la instalación – Junta esférica frontal superior de Land Rover LR4 2016-2010 y Land Rover y Range Rover Sport 2013-2006

Marca	Supreme	Producto	Junta esférica	Fecha	Junio de 2021
Número de parte	MS10535				

Para asegurar el desempeño de la parte y prevenir la posibilidad de falla temprana, es esencial presionar la junta o juntas esféricas que se mencionan a continuación con la orientación correcta.

Los números de parte identificados son juntas esféricas de tipo direccional; esto significa que están diseñadas para permitir un mayor ángulo de giro en una dirección en particular. La orientación incorrecta de la instalación de las juntas esféricas tipo direccional puede permitir el desplazamiento excesivo del perno esférico en la dirección incorrecta, lo cual resultará en el contacto con la carcasa de la junta esférica.

Número de parte

MS10535

Para que el resultado de la reparación sea exitoso, aplique lo siguiente:

- Antes de instalar la junta esférica, asegúrese de que todas las superficies de contacto estén libres de óxido, residuos y rebabas. Inspeccione la brida de montaje del brazo de control por signos de grietas, deformación y pérdida de la redondez. Si encuentra estos defectos, no use el cuerpo del brazo de control. **Vea la Figura 1.**
- Verifique los diámetros para la inserción a presión y las tolerancias del perno. Reemplace todos los componentes de contacto que estén dañados o fuera de especificación.
- Al presionar la junta esférica, asegúrese de ejercer presión en la brida de montaje y no en la placa posterior de la junta esférica. El contacto con la placa posterior durante la instalación puede resultar en daño y mal funcionamiento de la junta esférica.
- Encuentre la marca de indicación de la junta esférica. Esta puede tener la forma de un orificio, una muesca, una pestaña o una flecha.

Consulte la Figura 2.



Figura 1. ✓ ✗



Figura 2.

Orientación correcta de la instalación – Junta esférica frontal superior de Land Rover LR4 2016-2010 y Land Rover y Range Rover Sport 2013-2006

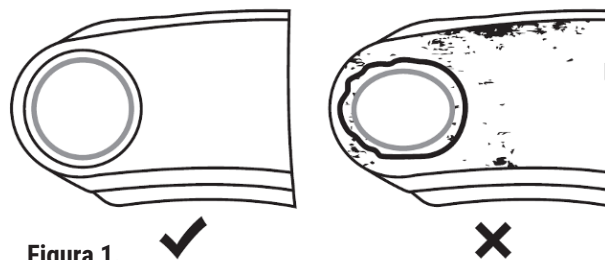

Figura 3.

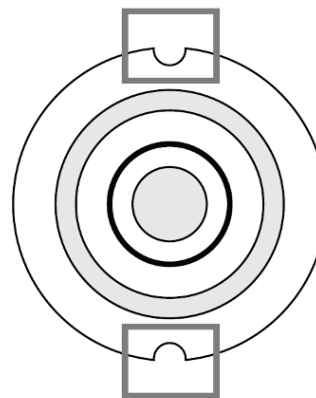
- Encuentre la marca de indicación del brazo de control. Esta puede tener la forma de un orificio, una muesca, una pestaña o una flecha. La marca de indicación de la junta esférica debe alinearse con la marca de indicación del brazo de control durante la instalación.

Consulte la Figura 3.

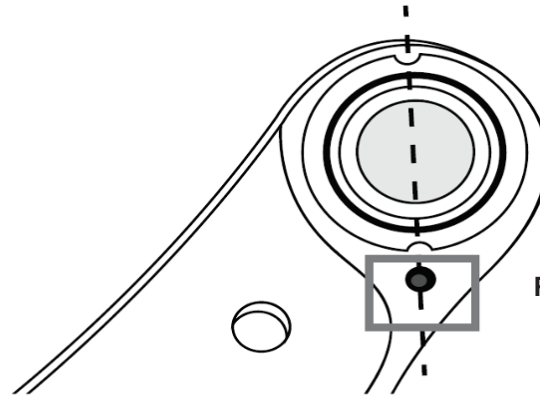
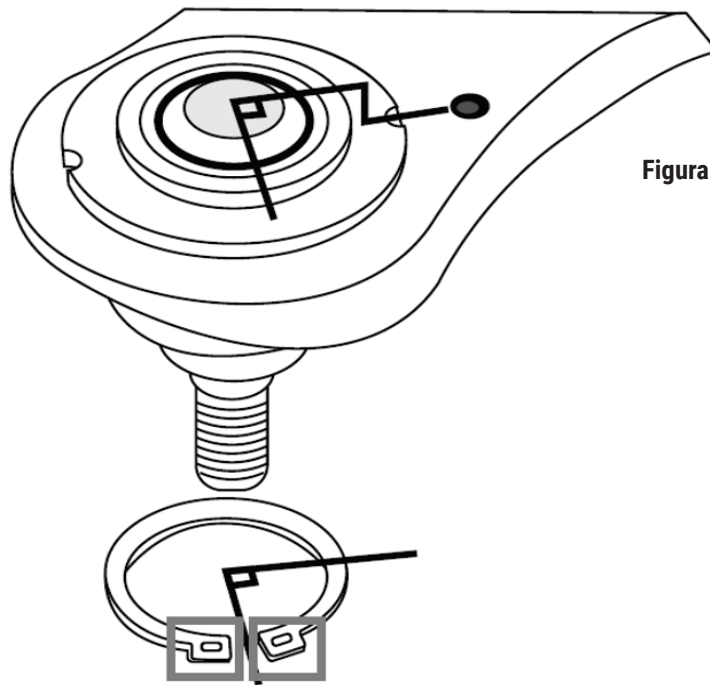

Figura 4.

- Los orificios del anillo de ajuste deben orientarse a 90° con respecto a las marcas de indicación. **Consulte la Figura 4.**

Consulte siempre el manual de servicio de fábrica para los procedimientos de diagnóstico, los métodos de retiro e instalación de componentes y los valores y procedimientos de torque correctos según corresponda. Use solamente un torquímetro calibrado para el apriete final.