



Procédure d'installation adéquate du soufflet – joints à rotule supérieurs avant et arrière des véhicules Honda et Acura 1988 à 2014

Marque	Supreme	Produit	Joint à rotule	Date	Juin 2021
Numéro(s) de pièce		MK90469/MK90336/MK80199			

Afin d'assurer la durée de vie optimale de la pièce et de prévenir l'infiltration de contaminants, il est important de suivre la procédure d'installation adéquate du soufflet suivante pour effectuer le remplacement du joint à rotule à l'aide des pièces dont les numéros sont indiqués ci-dessous :

Numéros de pièce

MK90649
MK90336
MK80199

Afin que la réparation soit réussie, veuillez respecter les consignes suivantes :

- Installez le soufflet de joint à rotule après l'enfoncement du joint à rotule dans le bras de suspension.
- Placez le soufflet sur le pivot à rotule et vérifiez si le soufflet est bien installé par-dessus la rainure usinée du carter du joint à rotule.
- À l'aide de l'outil pour circlip approprié, étirez le circlip de sorte qu'il s'insère sur le soufflet. Le circlip procure une étanchéité parfaite au soufflet et une retenue supplémentaire.
- Placez le circlip sur le soufflet et sur la rainure usinée du carter. Assurez-vous qu'il est bien installé. **Voir la Figure 1.**

Les étapes ci-dessus sont illustrées à la **Figure 2.**



Figure 1. Le circlip est bien fixé au soufflet. Le circlip et le soufflet sont bien positionnés sur la rainure usinée du carter.

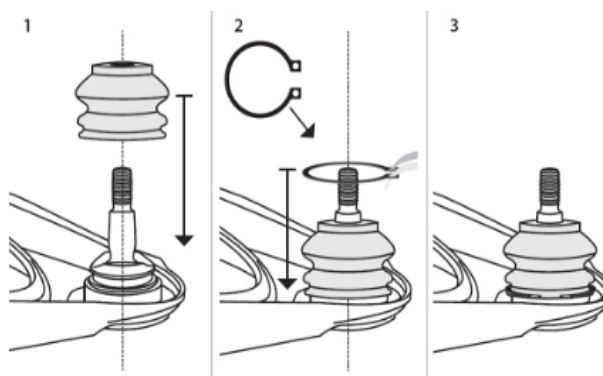

Figure 2. L'illustration montre la procédure d'installation adéquate du soufflet.

Consultez toujours le manuel de réparation de l'usine pour connaître les procédures de diagnostic, les méthodes de retrait et d'installation de composants et les procédures et valeurs de couple des fixations adéquates, le cas échéant.

