



Ensemble de tringlerie de direction pour RAM 2500/3500 2009-2020

Marque	Supreme	Produit	Biellette de direction	Date	Février 2021
Numéro(s) de pièce	MS25656				

L'ensemble de tringlerie de direction Mevotech Supreme MS25656 pour RAM 2500 et 3500 2009 à 2020 est un ensemble de remplacement direct complet des composants de direction avant. L'ensemble préassemblé réduit le temps de main-d'œuvre et propose des améliorations du produit pour prolonger la durée de vie des pièces.

Pour réussir l'installation de la tringlerie, il est impératif de respecter les points suivants :

- Jeter les anciens boulons et écrous. Ne pas réutiliser le matériel. Veiller à remplacer le matériel.
- Ne pas utiliser de source de chaleur pour faciliter le démontage. Cela pourrait déformer ou endommager l'alésage ou les oreilles de la fusée.
- Ne pas utiliser de marteau et ne pas appliquer de force brutale pour faciliter la dépose ou l'installation. Cela pourrait déformer ou endommager l'alésage de la fusée ou la pièce.
- Utiliser uniquement une clé dynamométrique étalonnée pour le serrage final.

Avant l'installation des biellettes de direction

Après avoir retiré la biellette de direction usée et avant d'installer la pièce neuve :

- Veiller à vérifier les diamètres et les tolérances des trous coniques et des goujons. Remplacer tous les composants d'accouplement endommagés ou non conformes aux spécifications.
- Retirer la rouille, les bavures et la corrosion des composants d'accouplement.
- Si on découvre un goujon de joint à rotule cassé, plié ou desserré, on joint remplacer la fusée. En cas de déformation, de faux rond ou d'endommagement des surfaces de contact coniques de la fusée d'essieu, celle-ci doit être remplacée. **Voir la figure 1.**

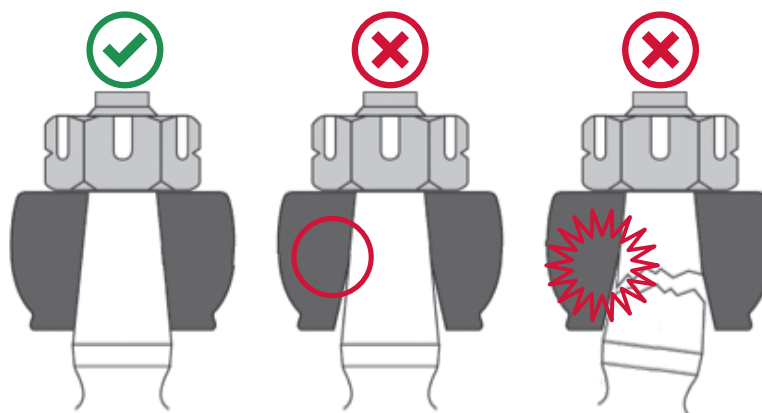
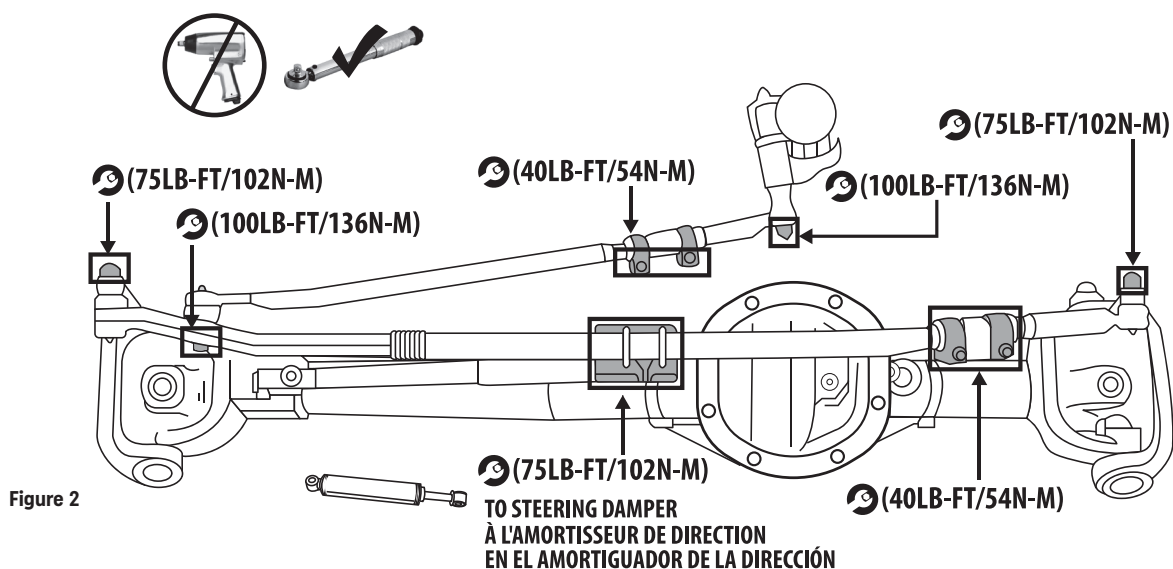

Figure 1

INSTALLATION

- Veiller à respecter les valeurs de serrage indiquées ci-dessous et sur la **Figure 2**. Il est recommandé d'effectuer cette séquence avec la fusée d'essieu en position droite.
- Continuer à serrer l'écrou jusqu'à la fente libre suivante. Ne jamais desserrer l'écrou pour aligner le trou du goujon pour l'insertion de la goupille fendue.
- Inspecter les autres composants de la direction pour vérifier s'ils sont usés ou endommagés. Remplacer les composants hors spécifications.
- Effectuer l'alignement du véhicule après la réparation.



Pour identifier les sous-composants et faciliter la référence, consulter la **Figure 3**.

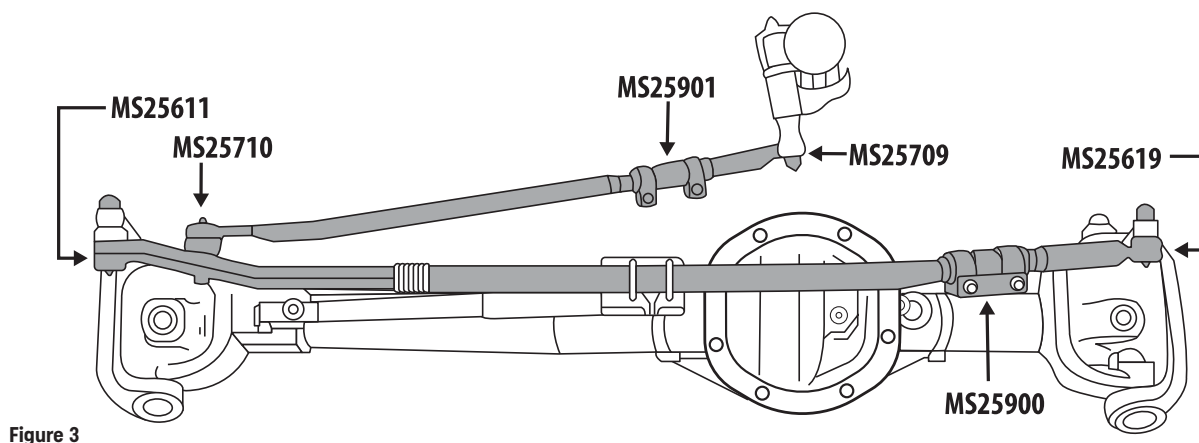

Ligne directe du soutien technique : **1.844.383.7268** Pour les pièces, aller à : mevotech.com Numéro de publication : **MXF-21-041-01-01-FR**



PRODUITS PRIS
EN CHARGE
CERTIFICATION ASE

CLAUSE D'EXONÉRATION : Les renseignements de cette communication sont uniquement destinés à des techniciens compétents qui disposent des bons outils et équipements et sont formés pour entretenir des véhicules correctement et de manière sécuritaire. Consulter le manuel de réparation du constructeur pour connaître les spécifications de couple de serrage et les procédures de retrait/installation appropriées. Tout le contenu de ce document est fourni comme tel et sans garantie. Toutes les précautions ont été prises pour garantir l'exactitude des renseignements présentés. L'éditeur n'assume aucune responsabilité pour toute perte ou dommage, direct, indirect ou consécutif, découlant de l'utilisation des renseignements contenus dans le présent document.