



Muñón frontal y junta esférica inferior para Ford Thunderbird, Lincoln LS y Jaguar S-Type

Marca	Supreme	Producto	Junta esférica	Fecha	Junio de 2020
Número(s) de parte	MS40501-MS40502/MS40503-MS40504				

Debido a las variaciones en la fecha de producción, la junta esférica inferior en los vehículos identificados puede presentar una tuerca/perno M14 o M16.

Es crucial notar que, debido a esas variaciones, debe aplicarse la especificación de torque adecuada para eliminar la posibilidad de falla temprana del componente o la separación de la junta esférica del brazo de control inferior.

Aplicación	Tuerca/perno	NP	Valor de torque para tuerca de junta esférica
Ford Thunderbird 2002 (hasta el 11/3/2002)	M14	MS40501-MS40502	111LB-FT/150N-M
Jaguar S-Type 2000-2001	M14	MS40501-MS40502	111LB-FT/150N-M
Lincoln LS 2000-2002 (hasta el 11/3/2002)	M14	MS40501-MS40502	111LB-FT/150N-M

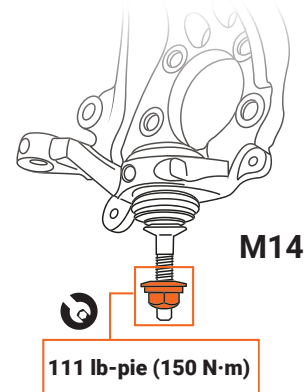

Aplicación	Tuerca/perno	NP	Valor de torque para tuerca de junta esférica
Ford Thunderbird 2002-2005 (desde el 12/3/2002)	M16	MS40503-MS40504	148LB-FT/201N-M
Lincoln LS 2002-2006 (desde el 12/3/2002)	M16	MS40503-MS40504	148LB-FT/201N-M

